



CLG612HIII Henger



Motor	Cummins
Bruttó teljesítmény	116 kW @ 2,000 rpm
Rázófrekvencia tartomány	33 / 30 Hz
Centrifugális erő	270 kN / 150 kN
Munka szélesség	2,130 mm
Üzemi súly	12,300 kg

CLG612HIII

Egydobos hidrosztatikus vibrohenger



MOTOR

Kipufogógáz szabályozás	Tier 3 / Stage IIIA
Gyártmány	Cummins
Bruttó teljesítmény	116 kW @ 2,000 rpm
Max. nyomaték	624 N.M
Hengerek száma	4
Adagolás	turbó levegő utóhűtővel
Hűtés típusa	víz

ELEKTROMOS RENDSZER

Rendszer feszültség	12 V
---------------------	------

HAJTÁSLÁNC

Mászóképesség vibrációval/vibráció nélkül	48%
Váltó típusa	hidrosztatikus
1. sebességfokozat max. sebesség, előremenet	4.5 km/h
2. sebességfokozat max. sebesség, előremenet	6.1 km/h
3. sebességfokozat max. sebesség, előremenet	6.7 km/h
4. sebességfokozat max. sebesség, előremenet	12.0 km/h
Belső fordulókör	<4,370 mm
Külső fordulókör	<6,500 mm

TENGELYEK

Kormányzási rendszer	hidraulikus
Kormányzási mód	csuklós
Kormányzási szög	±35°
Max. nyomás	17 MPa
Hátsó differenciálmű típusa	önzáró

FÉKEK

Üzemi fék típusa	hidraulikus
Üzemi fék beállítás	hidraulikus
Rögzítő fék beállítás	mechanikus, hidraulikus felengedés

ABRONCSOK

Abroncs méret	23.1 – 26 – 12 PR
Futófelület	G - 23

HIDRAULIKA

Fő szivattyú típusa	dugattyús + dugattyús
Biztosító szelep beállított értéke	420 + 350 bar

JELLEMZŐK

Statikus vonali palástnyomás	320 kg/mm
Vibrációs dobok száma	1
Névleges működési tartomány	1.95 / 0.9 mm
Rázófrekvencia tartomány	33 / 30 Hz
Centrifugális erő	270 / 150 kN
Amplitúdó beállítások száma	2

ÜZEMI SÚLY

Üzemi súly teherrel	12,300 kg
Tömeg az első dobnál	6,950 kg
Tömeg a kerekeknél	5,350 kg

ÚRTARTALOM

Üzemanyag tartály	300 L
Motor olaj	17 L
Hűtő rendszer	28 L

OPCIÓS FELSZERELTSÉG

Padfoot dob szegmens készlet (PDH)
Forgó fényjelzés
Tolatás jelzés

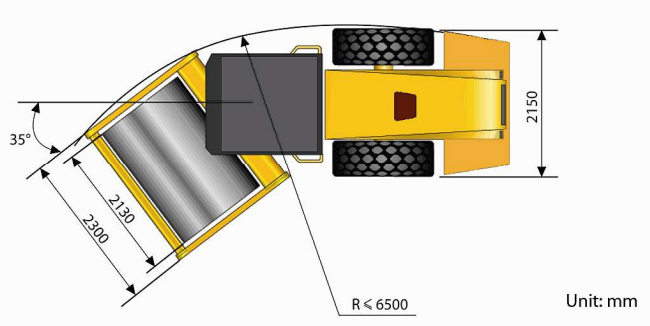
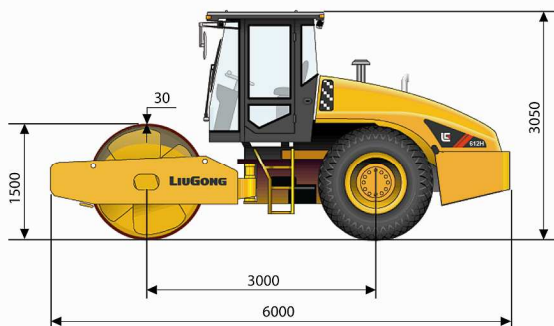

Best Machinery Kft.

2310 Szigetszentmiklós, Csepeli út 15.

Tel: +36 24 525 920

Fax: + 36 24 525 921

www.bestmachinery.hu • info@bestmachinery.hu

A műszaki adatok és a kivitelezés előzetes értesítés nélkül változhatnak. A képen látható berendezés opciós felszereltséget is tartalmazhat.