

**Motor**

Cummins

Bruttó teljesítmény

179 kW (240 LE) @ 2,200 rpm

Nettó teljesítmény

161 kW (216 LE) @ 2,200 rpm

Üzemi súly

19,500 kg

Szabvány kanál térfogat4.0 m³**Szabvány felszakító erő**

198 kN

Szabvány ürítési magasság

3,200 mm

862

Homlokrakodó



MOTOR

Tier	Tier 3 / Stage IIIA
Gyártmány	Cummins
Bruttó teljesítmény	179 kW (240 LE) @ 2,200 rpm
Nettó teljesítmény	161 kW (216 LE) @ 2,200 rpm
Max. nyomaték	1,085 N·m @ 1,500 rpm
Lökettérfogat	8.3 L
Hengerek száma	6
Adagolás	turbo levegő utóhűtővel

SEBESSÉGVÁLTÓ

Sebességváltó típusa	power shift
Sebességváltó beállítás	előtéttengelyes
Nyomatékátalakító	egyszakaszos, három elemből álló
Maximum haladási sebesség, előre menet	36 km/h
Maximum haladási sebesség, hátra menet	23 km/h
Sebességfokozatok száma, előre menet	4
Sebességfokozatok száma, hátra menet	3

TENGELYEK

Első differenciálmű típusa	önzáró
Hátsó differenciálmű típusa	önzáró
Tengely oszcilláció	±12°

KORMÁNY

Kormány beállítás	csuklós
Max. nyomás	17.5 Mpa

FÉKEK

Üzemi fék típusa	olajhűtéses, többletárcsás
Üzemi fék működtetése	hidraulikus
Rögzítőfék típusa	láb
Rögzítőfék működtetése	rugós, hidraulikus felengedés

HIDRAULIKA

Fő szivattyú típusa	fogaskerék
Biztosító szelep beállított értéke	20.7 Mpa
Emelés	6.5 mp
Úrités ideje	1.5 mp
Süllyesztés ideje	3.5 mp
A teljes kör ideje	11.5 mp

RAKODÓ KAR

Billenési terhelés	13,100 kg
Billenési terhelés (teljes fordulat)	11,400 kg
Kanál felszakító erő	198 kN
Maximális döntési szög ürítéskor legfelső állásban	45°
Úritési magasság legfelső állásban	3,200 mm
Kinyúlás	1,200 mm
Csuklócsap magassága legfelső állásban	4,256 mm
Maximális ásási mélység	97 mm
Rakodó kanál max. hátradöntési szöge a földön	43°
Rakodó kanál max. hátradöntési szöge hordásnál	48°
Rakodó kanál max. hátradöntési szöge legfelső állásban	62°

KANÁL

Kanál térfogata	4.0 m ³
-----------------	--------------------

MÉRETEK

Hossz leengedett kanállal	8,480 mm
Abronsok feletti szélesség	2,800 mm
Tengelytáv	3,350 mm
Nyomtáv	2,200 mm
Hasmagasság	431 mm
Maximális kormányzási szög egy oldalra	38°
Hátsó terepszög	28°
Fordulókör sugara külső keréknél	6,316 mm
Fordulókör sugara a kerék tengelyénél	6,016 mm
Fordulókör sugara a kanál külső élénél	6,991 mm

ABRONCSOK

Abronsok méret	23.5- 25
----------------	----------

ÜZEMI SÚLY

Üzemi súly	20,100 kg
------------	-----------

ÜRTARTALOM

Üzemanyag tartály	400 L
Motor olaj	30 L
Hűtő rendszer	58 L
Hidraulika tartály	210 L
Sebességváltó és nyomatékátalakító	18 L
Tengelyek	57 L

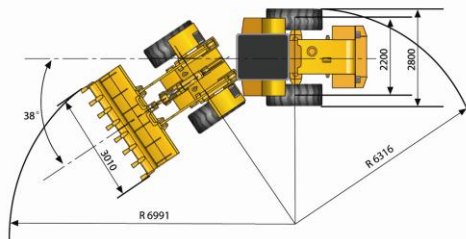
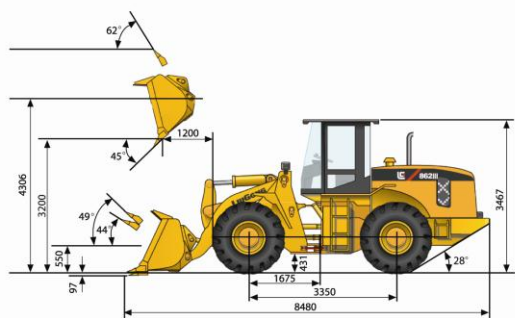

Unit: mm

Best Machinery Kft.

2310 Szigetszentmiklós, Csepeli út 15.

Tel: +36 24 525920

Fax: +36 24 525921

www.bestmachinery.hu info@bestmachinery.hu

A műszaki adatok és a kivitelezés előzetes értesítés nélkül változhatnak. A képen látható berendezés opciós felszereltséget is tartalmazhat.